

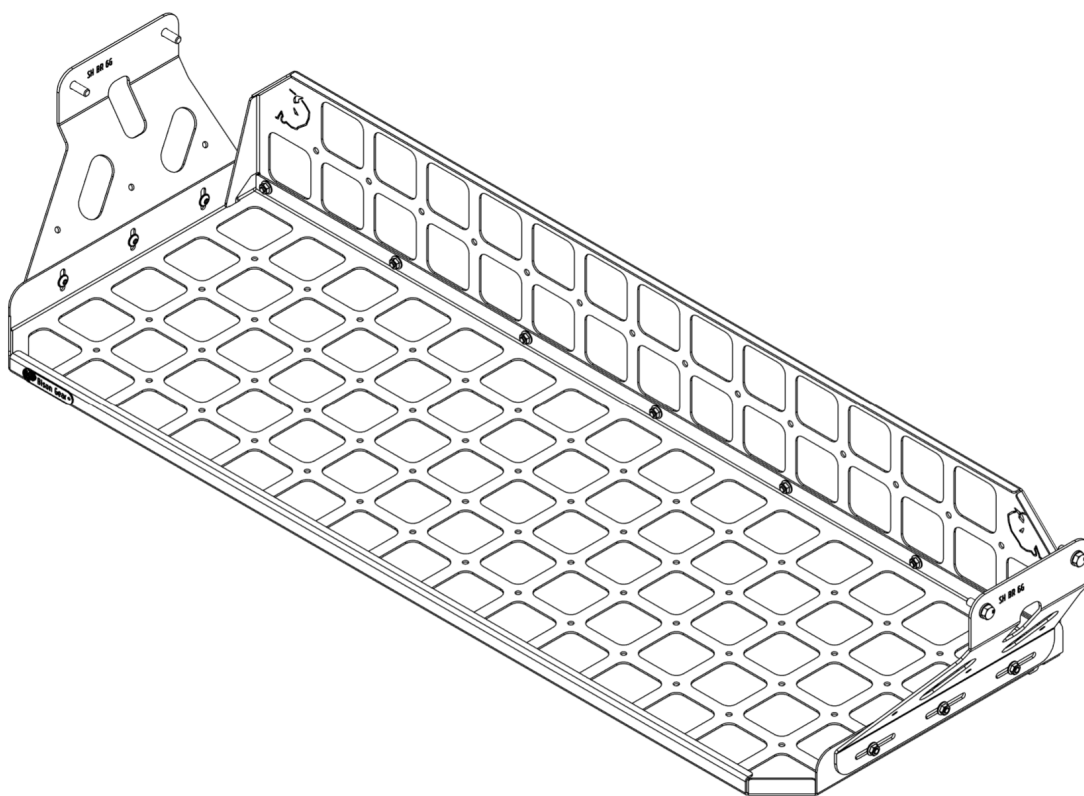

BISON GEAR

Ford Bronco 6G 2-Door Półka Wyprawowa Instrukcja Montażu

SH-BRN-6G2D



Zanim rozpoczniesz

Zapoznaj się z niniejszą instrukcją. Półka wyprawowa jest dostarczana w jednej przesyłce. Upewnij się, że w opakowaniu znajdują się wszystkie części z listy zamieszczonej na następnej stronie.



BISON GEAR

Przygotuj podłogę bądź inną powierzchnię płaską o wymiarach **1 x 1,5 m**. Zbierz wymagane narzędzia. Do instalacji produktu będzie potrzebna pomoc jednej osoby dorosłej.

Lista części

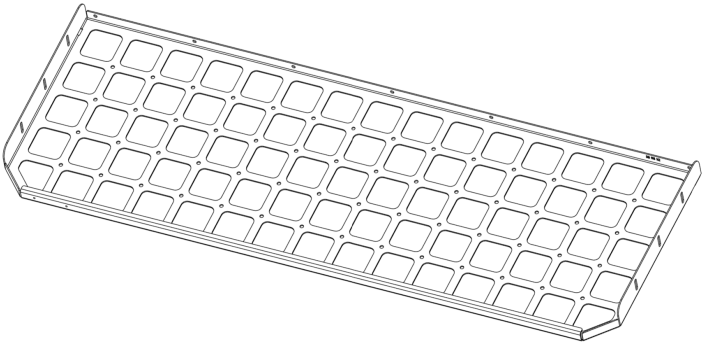
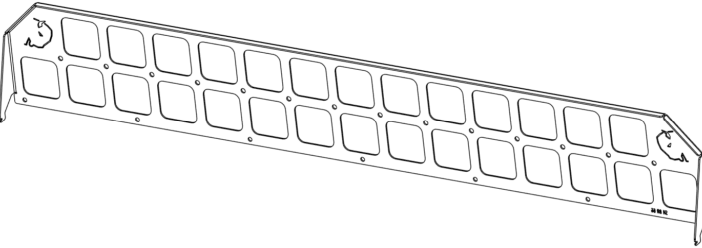
LP	CZĘŚĆ	SZT.	RYSUNEK
1	Półka	1	
2	Przedni panel	1	

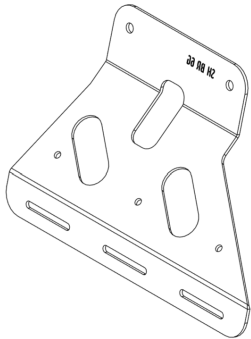
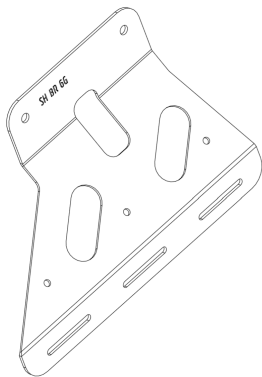
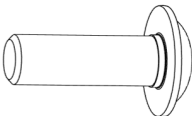
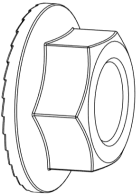
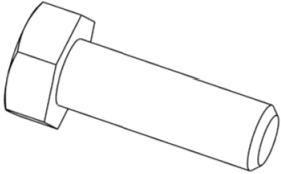

3	Wspornik prawy	1	
4	Wspornik lewy	1	
5	Śruba kotnierzowa M6x12 ISO 7380-2	13	
6	Nakrętka kotnierzowa M6 DIN 6923	13	
7	Śruba M8x25 DIN 933	4	

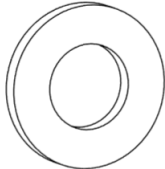

BISON GEAR

8	Nakrętka płaska M8 DIN 125	4	
---	----------------------------------	---	--

Lista potrzebnych narzędzi¹:

- Klucz imbusowy 4 mm (sześciokątny) Allen Key (Hex)
- Klucz 10 mm
- Klucz 13 mm

¹ Narzędzia **nie są** częścią zestawu.



BISON GEAR

Schemat Półki Wyprawowej

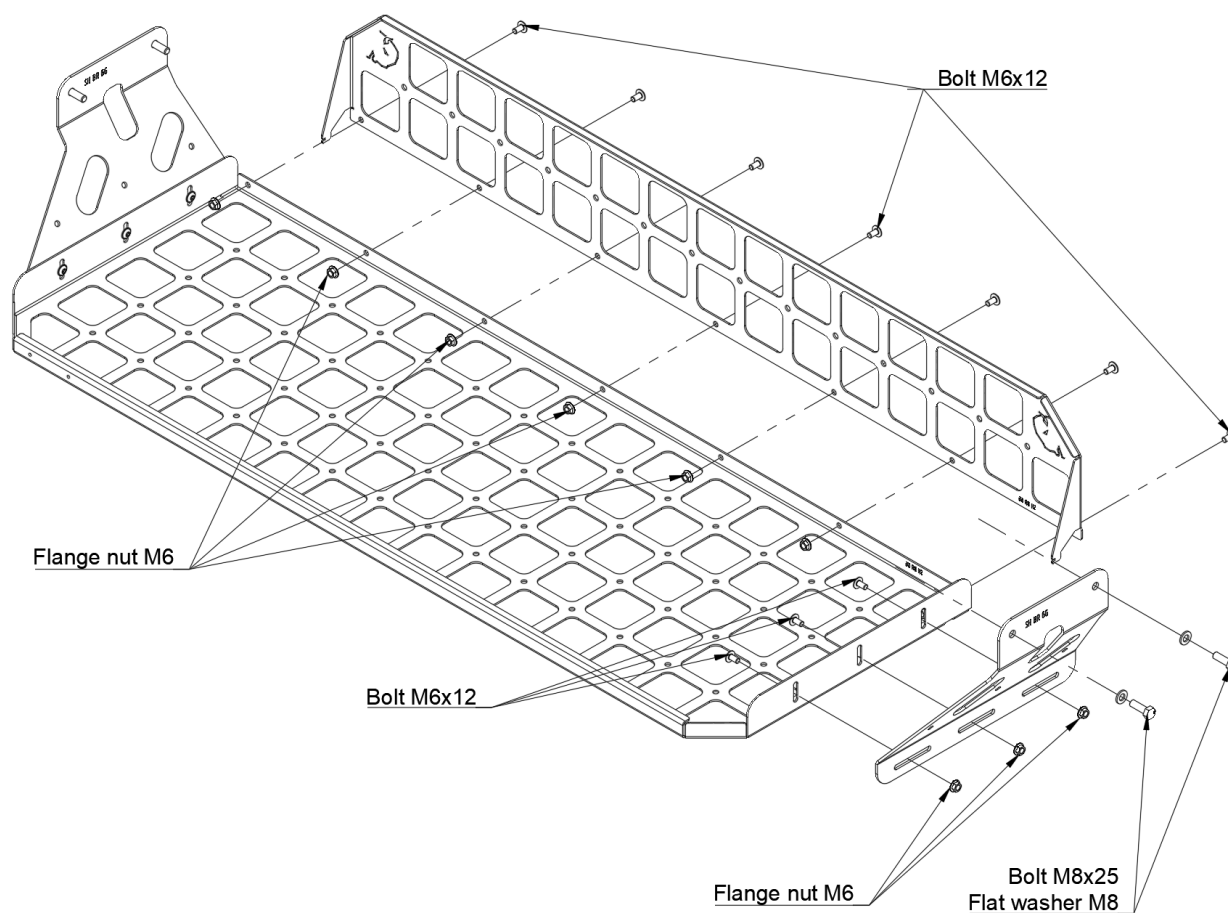



Montaż:

Zanim rozpoczniesz montaż zapoznaj się ze **Schematem Półki Wyprawowej** na **stronie 5**. Przedstawia on rozszerzony rysunek, który pokazuje, jak zainstalować wszystkie części ze sobą. Aby zamontować poprawnie produkt, podążaj za poniższymi krokami:

1. Zamontuj **półkę** i **przedni panel** na ziemi lub innej powierzchni płaskiej za pomocą **śrub M6x12** i **nakrętek kołnierзовych M6**.
2. Wstępnie przykręć prawy i lewy wspornik za pomocą **śruby M8x25** i **płaskiej podkładki** (zdjęcie poniżej).

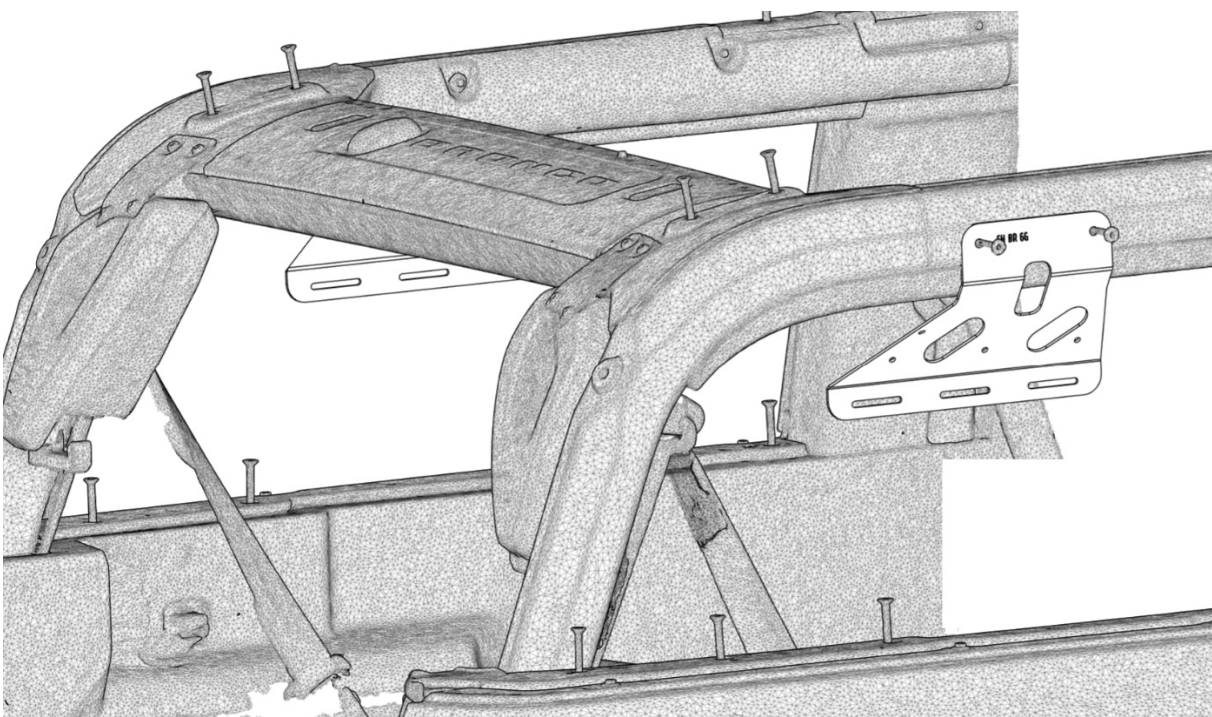



BISON GEAR

W następnym kroku będziesz potrzebować pomocy jednej osoby dorosłej, która będzie podtrzymywała półkę podczas procesu instalacji.

3. Umieść półkę w samochodzie między wspornikami i przykręć ją za pomocą **śrub M6x12** i **nakrętek kołnierзовych**.
4. Wyreguluj pionową i poziomą pozycję półki i przykręć **wszystkie śruby**.

Upewnij się, że wszystkie części zostały prawidłowo zamontowane, a wszystkie śruby są dokręcone. Jeśli wszystko jest w porządku – praca jest zakończona.

Po przejechaniu 50 km sprawdź wszystkie śruby i w razie potrzeby dokręć je ponownie.

Dobrej zabawy z produktami od Bison Gear!



Email: contact@bison-gear.com

Telefon: **+48 505 642 981**